



Il recupero dei rotabili d'epoca

Fondazione FS Italiane

Ing. Antonio Castore

Convegno CIFI 18 dicembre 2020



La domanda di «treno storico»

Un successo in rapida ascesa nel panorama italiano

Con la nascita nel 2013 della **Fondazione FS**, il **treno storico è diventato un prodotto turistico sostenibile di spessore**, grazie alla valorizzazione dei territori ed all'abbinamento tra il vettore treno storico e percorsi culturali ed enogastronomici di alta qualità.

2017 vs 2019



Manutenzione rotabili storici

Le tre direzioni di sviluppo



Per sostenere l'importante **domanda** e mantenere **alta** la **qualità** del prodotto della Fondazione, l'importante **investimento** del Gruppo FS è adoperato per:

- **Mantenimento in efficienza dell'asset:** esecuzione delle **revisioni cicliche**, manutenzione **corrente**, **micromanutenzione** e mantenimento condizioni di **decoro**
- **Incremento dell'asset:**
 - **ALe601** «Marco Polo»
 - **ETR 232** «Polifemo»
 - **ETR 302** «Settebello»
 - Convoglio vetture **Gran Confort**
 - **Carri panoramici**
- **Innovazione:**
 - **Attrezzaggio SCMT loco TE**
 - Conversione **ALn668 a metano**
 - Conversione **bagagliai per trasporto bici**



Manutenzione rotabili storici

Le tre direzioni di sviluppo



Per sostenere l'importante **domanda** e mantenere **alta** la **qualità** del prodotto della Fondazione, l'importante **investimento** del Gruppo FS è adoperato per:

- **Mantenimento in efficienza dell'asset:** esecuzione delle **revisioni cicliche**, manutenzione **corrente**, **micromanutenzione** e mantenimento condizioni di **decoro**
- **Incremento dell'asset:**
 - ALe601 «Marco Polo»
 - ETR 232 «Polifemo»
 - ETR 302 «Settebello»
 - Convoglio vetture **Gran Confort**
 - **Carri panoramici**
- **Innovazione:**
 - **Attrezzaggio SCMT loco TE**
 - Conversione **ALn668 a metano**
 - Conversione **bagagliai per trasporto bici**

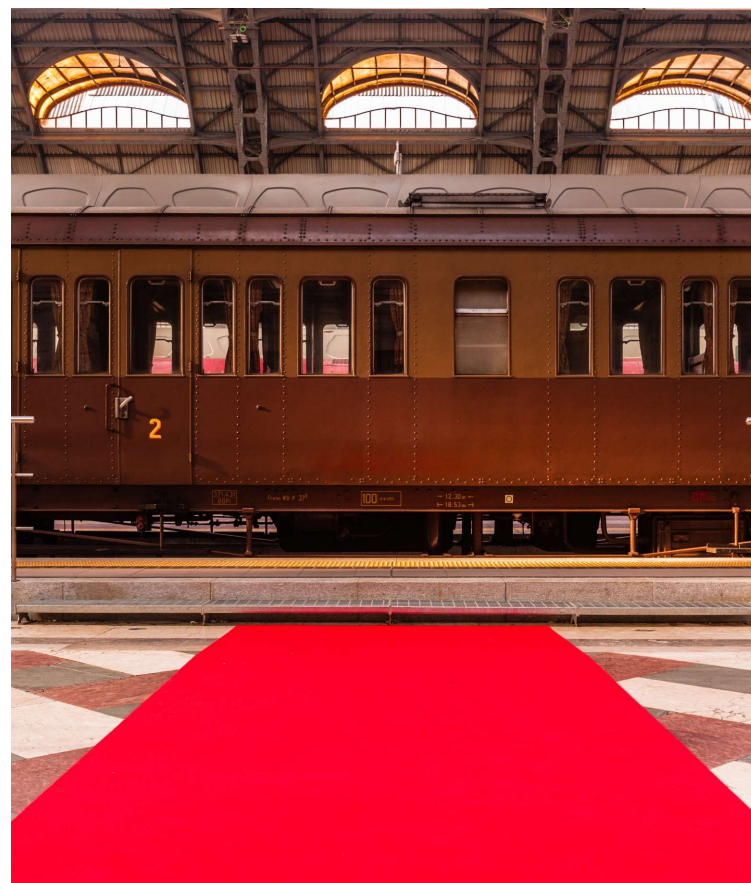

Mantenimento in efficienza dell'asset

Il parco storico operativo – una crescita costante

Gli importanti investimenti messi in campo hanno reso possibile una crescita costante del parco operativo, grazie alle nuove immissioni da ciclica.

↗ +74%

2016 vs 2020

ASSET OPERATIVO



Mantenimento in efficienza dell'asset

Gli interventi di manutenzione ciclica, corrente e decoro



Manutenzione rotabili storici

Le tre direzioni di sviluppo



Per sostenere l'importante **domanda** e mantenere **alta** la **qualità** del prodotto della Fondazione, l'importante **investimento** del Gruppo FS è adoperato per:

- **Mantenimento in efficienza dell'asset:** esecuzione delle **revisioni cicliche**, manutenzione **corrente**, **micromanutenzione** e mantenimento condizioni di **decoro**
- **Incremento dell'asset:**
 - **ALe601 «Marco Polo»**
 - **ETR 232 «Polifemo»**
 - **ETR 302 «Settebello»**
 - Convoglio vetture **Gran Confort**
 - **Carri panoramici**
- **Innovazione:**
 - **Attrezzaggio SCMT loco TE**
 - Conversione **ALn668 a metano**
 - Conversione **bagagliai per trasporto bici**

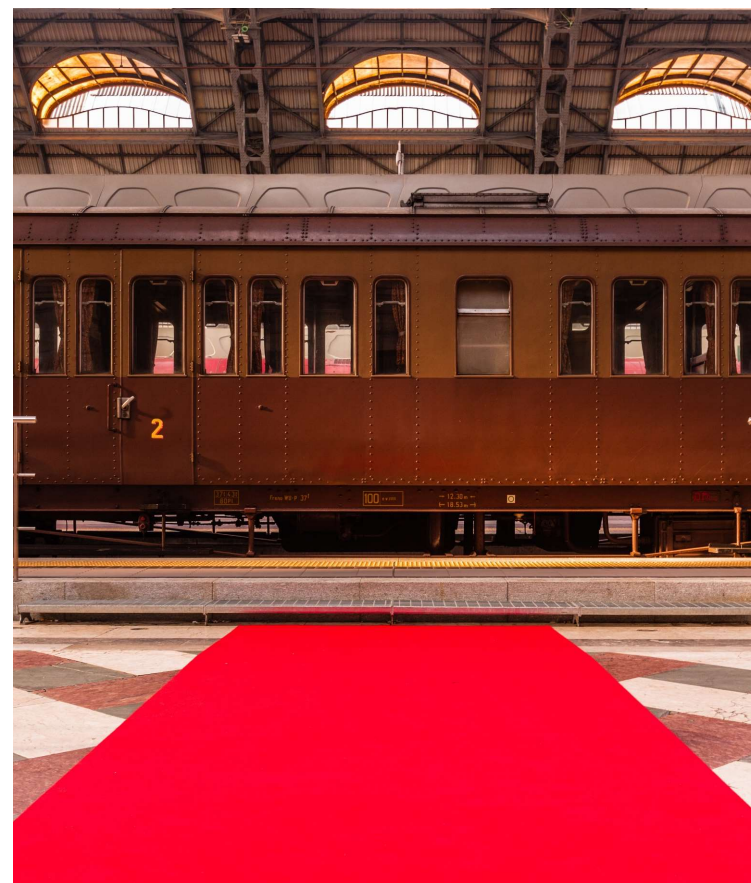

L'incremento dell'asset

Dalla flotta ETR ai mezzi veloci per i charter di lusso



L'incremento dell'asset

Vetture Panoramiche

Sull'esperienza di quanto già fatto all'estero, per la prima volta in Italia verranno realizzate delle **vetture panoramiche alla «Giardiniera»**, sulla base di carri merci a pianale ritirati dall'esercizio.

Il **progetto pilota** prevede:

- N°3 carri Rgs convertiti con **50 posti a sedere**
- Partner tecnico: **HITACHI**
- Utilizzo sulla linea turistica **Palazzolo sull'Oglio – Paratico Sarnico**

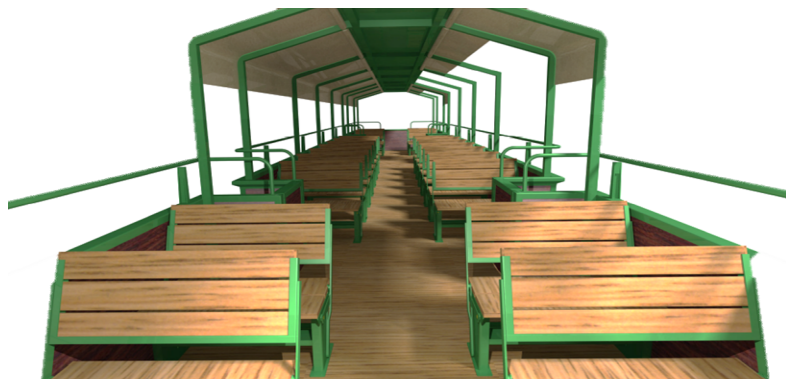

Manutenzione rotabili storici

Le tre direzioni di sviluppo



Per sostenere l'importante **domanda** e mantenere **alta la qualità** del prodotto della Fondazione, l'importante investimento del Gruppo FS è adoperato per:

- **Mantenimento in efficienza dell'asset:** esecuzione delle revisioni cicliche, manutenzione **corrente**, **micromanutenzione** e mantenimento condizioni di **decoro**
- **Incremento dell'asset:**
 - ALe601 «Marco Polo»
 - ETR 232 «Polifemo»
 - ETR 302 «Settebello»
 - Convoglio vetture **Gran Confort**
 - **Carri panoramici**
- **Innovazione:**
 - **Attrezzaggio SCMT loco TE**
 - Conversione **ALn668 a metano**
 - Conversione **bagagliai per trasporto bici**



Innovazione

Attrezzaggio SCMT del parco storico operativo

La **Fondazione FS**, in sinergia con la Direzione Tecnica di Trenitalia, è pioniera nell'**attrezzaggio** dell'intero parco operativo di con il sistema SCMT, permettendone l'impiego senza alcuna limitazione e garantendo l'incremento della:

- **Qualità** percepita dai viaggiatori del **servizio di trasporto**;
- **Regolarità di esercizio** di tutto il sistema ferroviario.

Verranno attrezzate **23 locomotive elettriche**, **2 automotrici ALe601**, l'**ETR302 «Settebello»** ed l'**ETR232 «Polifemo»**.



Innovazione

«Metanizzazione» ALn668.3300

L'impegno «green» del Gruppo FS e la spinta all'innovazione vede impegnata la Fondazione FS con la **conversione a LNG** di due automotrici **ALn668 serie 3300**.

Il **progetto pilota** prevede:

- Lavorazioni presso **OMC TI Rimini** (RG+metanizzazione)
- Partner tecnici: **SNAM-HITACHI Rail**
- Utilizzo sulla linea turistica **Sulmona-Carpinone-Isernia**
- Realizzazione **mini-autocisterna** dedicata per il **rifornimento** da/per la rete LNG presso IMC Sulmona

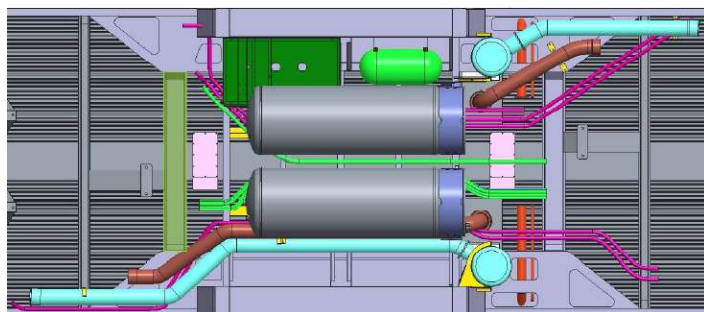

Innovazione

Bici + treno storico: una combinazione virtuosa

Gli interventi di **recupero e valorizzazione** dei rotabili storici comprendono le carrozze tipo **Bagagliai e Postali**, non più funzionali al loro scopo originario.

Lo **spazio vuoto**, un tempo destinato alla posta o al collettame, è ora disponibile per il trasporto bici al seguito grazie anche all'uso di **rastrelliere**, le quali consentono di proteggere le bici durante la marcia del treno.

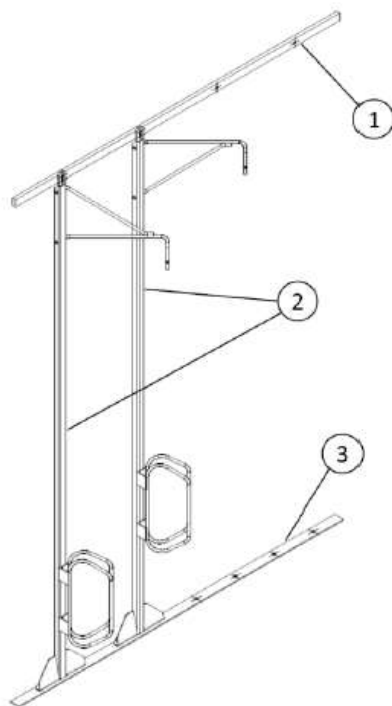



... e molto altro ancora

Grazie per l'attenzione

